

AIRHOT

СЛАЙСЕРЫ AIRHOT SL-220, SL-250, SL-300

Инструкция по эксплуатации

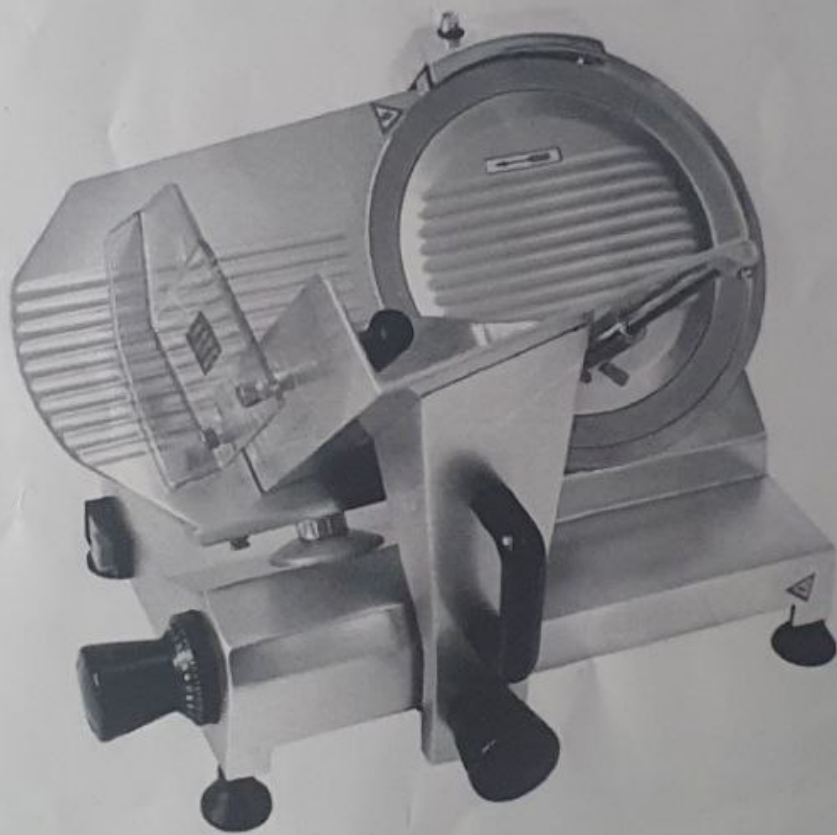

I. Примечание

- напряжение и мощность питания должны соответствовать требованиям по электричеству на шильдике. При неправильной эксплуатации может возникнуть опасность пожара или серьезного повреждения устройства.
- устройство необходимо заземлять при использовании, оно может быть очень опасным, можно получить электрический шок, если оно не заземлено, или заземлено ненадежно.
- выключите все переключатели и выньте вилки из розеток в случае чрезвычайной ситуации.
- Ни в коем случае не допускайте того, чтобы рука или другая часть тела попадала в рабочую зону, Когда устройство включено, вы можете получить серьезные ранения.
- Устройство должен ремонтировать либо производитель, либо авторизованный дилер в случае неисправности.
- Ответственность производителя снимается в случае неисправностей и травм, если вы самостоятельно ремонтировали устройство.
- Если электрический кабель был поврежден, его необходимо заменить на исправный.
- Электрический кабель должен быть специальным с мягкой структурой, покупайте его либо у производителя, либо у авторизованного дилера.
- Устройство нельзя мыть водой, у него нет защиты от попадания воды. В случае попадания воды на внутренние части устройства возникает угроза электрического шока и повреждения механических и электрических частей.
- Выключайте все переключатели, Когда устройство не работает, а также вынимайте вилку из розетки.
- Отключайте устройство от питания и не используйте его, Когда оператор моет его.
- Выключайте устройство и не работайте на нем, если вы заметили какие-то неисправности.
- Регулярно проверяйте поверхность ножа, каретку и режущую часть ножа на неисправности.
- Нельзя резать замороженное мясо температуры ниже -6°C .
- При повторной продаже устройства, продавайте его вместе с данной инструкцией по эксплуатации.
- Свяжитесь с нашим авторизованным дилером в случае повреждений, неисправностей или утери инструкции.
- Свяжитесь с нашим авторизованным дилером при наличии вопросов по оборудованию, на которые вы не нашли ответ в данной инструкции.



Терминал должен быть заземлен перед установкой слайсера.
В противном случае, если будет протечка, могут пострадать операторы.



Слайсер работает автоматически; не трогайте механизм руками, в случае несоблюдения этого правила могут возникнуть опасные ситуации с травмами сотрудников.



Мойте и меняйте нож слайсера, будьте осторожны, лезвие ножа может поранить ваш палец.

II. Основные технические характеристики

Модель:	SL-300	SL-250	SL-220
Напряжение	220-240V 50HZ	220-240V 50HZ	220-240V50HZ
Мощность	250W	150W	120W
Толщина нарезки	0.00~15MM	0.00~12MM	0.00~12MM
Диаметр ножа	300MM	250MM	220MM
Максимальная ширина нарезки	220MM	180MM	160MM
Вес	26KGS	18KGS	16KGS
Размеры	597x520x495MM	537x460x400MM	498x435x380MM

III. Инструкция к устройству и основные части:

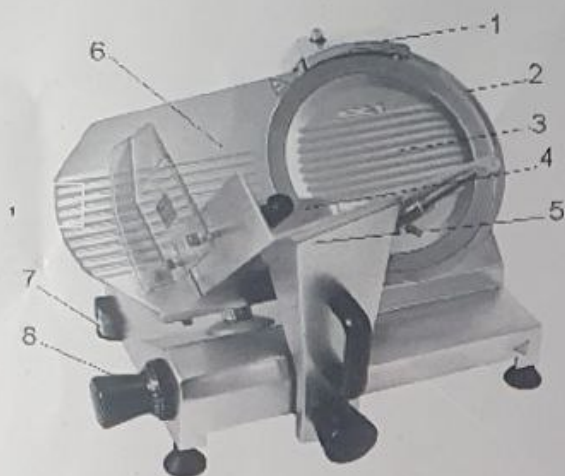

1. Заточка
2. Защита ножа
3. Покрывало ножа и активный толкатель
4. Ручка для толкания продукта
5. Каретка
6. Панель контроля размера

IV. Эксплуатация

1. Устройство должно устанавливаться на рабочую поверхность, которая стабильна и прочна, и сможет удерживать вес устройства.
2. Убедитесь, что напряжение питания вашей сети соответствует напряжению на шильдике устройства.
3. Включите переключатель, после чего устройство проработает 2-3 минуты, в течение которых посмотрите, правильно ли оно работает.
4. Поверните переключатель, лезвие будет вращаться с противоположной стороны от рук оператора.
5. Настройте толщину нарезки путем вращения регулятора толщины нарезки с противоположной стороны от рук оператора. Поверните регулятор фиксации позиции с противоположной стороны от рук оператора. Головка фиксатора позиции должна соприкоснуться с решеткой.
6. Толкайте каретку вперед и назад над ножом непрерывно, используя ручку для толкания продукта и ручку толкателя.
7. После нарезки необходимого количества, переключите устройство в положение "0". Поверните ручку фиксации позиции, чтобы фиксатор позиции вернулся обратно в свое исходное положение.
8. Теперь можете убрать нарезку и продукт.

V. Мойка:

1. Всегда выключайте устройство и вынимайте вилку из розетки перед мойкой,

- также убедитесь в том, что вы поставили регулятор нарезки в положение "0".
2. Не используйте никаких химических или абразивных продуктов. Не используйте щетки или какие-либо другие гаджеты, которые могут повредить слайсер.
 3. Используйте влажную тряпку с моющим средством для мытья устройства. Убедитесь, что вы моете устройство каждый день.
 4. Снимите защиту ножа при мойке, и помойте также каретку.
 5. Предупреждения при мойке ножа:
 - a. Надевайте специальные перчатки для данной операции;
 - b. Не дотрагивайтесь до лезвия ножа;
 - c. Это опасная операция, будьте осторожны.
 6. Устройство должно проработать в течение 5 минут после мойки.
 7. Внимание: Не мойте устройство под струей воды.

VI. Сервис:

1. Защита от ржавчины ножа:
 - a. Протирайте нож сухой салфеткой после использования;
 - b. Намазывайте пищевой жир на край лезвия сухой салфеткой;
 - c. Точите нож каждый день, чтобы предотвратить ржавчину.
2. Смазка направляющей:
 - a. Отведите каретку в одну сторону и смойте жирную грязь направляющей сухой салфеткой;
 - b. Смажьте поверхность направляющей жиром при помощи пальца, хорошо размажьте;
 - c. Необходимо смазывать направляющую каждую неделю.
3. Смазка вала толкателя:
 - a. Протрите вал толкателя сухой салфеткой;
 - b. Намажьте пищевое масло на оба вала и поднимите толкатель и опустите его, чтобы масло размазалось, а толкатель правильно функционировал;
 - c. Вал необходимо смазывать каждый день.
4. Смазка заточки:
 - a. Помойте вал заточки перед заточкой;
 - b. Намажьте пищевое масло на оба вала;
 - c. Поверните вал и протолкните его, пока вал не начнет хорошо работать.
5. Смазка головки локализации:
 - a. Поверните фиксатор положения в противоположную сторону от рук на максимальную длину;
 - b. Помойте головку локализации и намажьте пищевое масло на нее;
 - c. Верните фиксатор положения в исходную позицию;
 - d. Необходимо смазывать его каждую неделю, но не нужно использовать слишком много масла.

VII. Заточка ножа:

1. Необходимо заточить нож. Когда толщина нарезки неровная, или Когда нарезка ломается и рвется.
2. Помойте край ножа перед заточкой.
3. Вытяните заточку и смажьте валы заточки для их правильной работы.
4. Вытяните заточку и поверните ее на 180°, нажмите на камень справа пальцем, затем верните заточку в рабочее положение.
5. Убедитесь, что поверхность камня расположена близко к поверхности края. Если это не так, настройте ее.
6. Включите питание и повзольте ножу работать в течение 1-2 минут, остановите устройство, если нож хорошо заточен, если нет, продолжайте.
7. Нажмите на камень слева и убедитесь, что поверхность камня расположена близко к поверхности ножа, затем затачивайте его в течение 3 секунд, чтобы удалить грат.

8. Верните заточку в исходное положение после работы.
9. Всегда держите камень чистым, чтобы он хорошо работал.
10. Не смотрите прямо на вращающийся камень, так как отлетающие кусочки камня могут стать причиной травмы глаз.

Электрическая схема

